

GB Oil burners

GR Καυστήρες Πετρελαίου

One stage operation
Μονοβάθμιοι

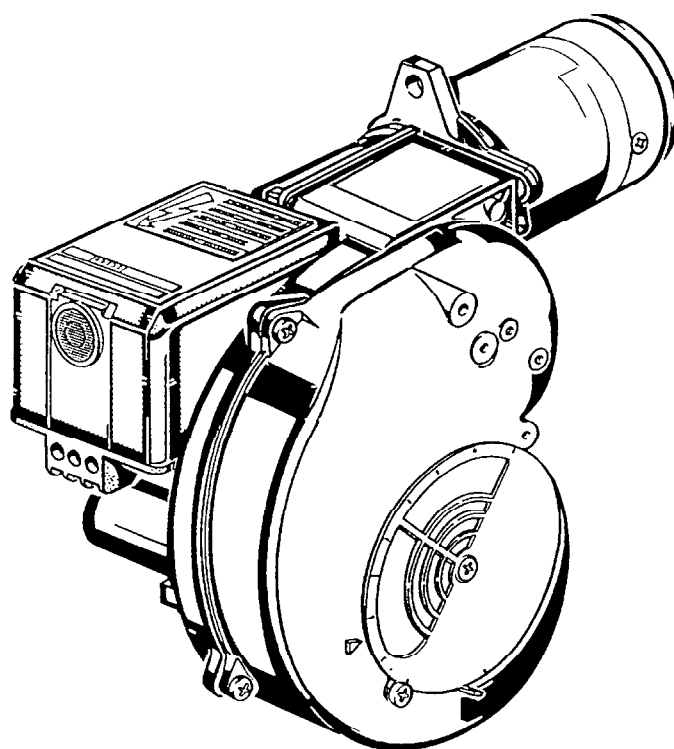

CODE - ΚΩΔΙΚΟΣ	MODEL - ΜΟΝΤΕΛΟ	TYPE - ΤΥΠΟΣ
3744395	G5X - 75	443T95
3744402	G5X - 100	443T95

TECHNICAL DATA

Thermal power – output	28 – 60 kW – 2.3 – 5 kg/h
Fuel	Light oil, max. viscosity at 20 °C: 6 mm ² /s
Electrical supply	Single phase, 230V ± 10% ~ 50Hz
Motor	Run current 0.75 A – 2850 rpm – 298 rad/s
Capacitor	4 μF
Ignition transformer	Secondary 8 kV – 16 mA
Pump	Pressure 7 – 15 bar
Absorbed electrical power	0.130 kW

◆ Burner with CE marking in conformity with EEC directives: EMC89/336/EEC and Efficiency 92/42/EEC.

Fig. 1

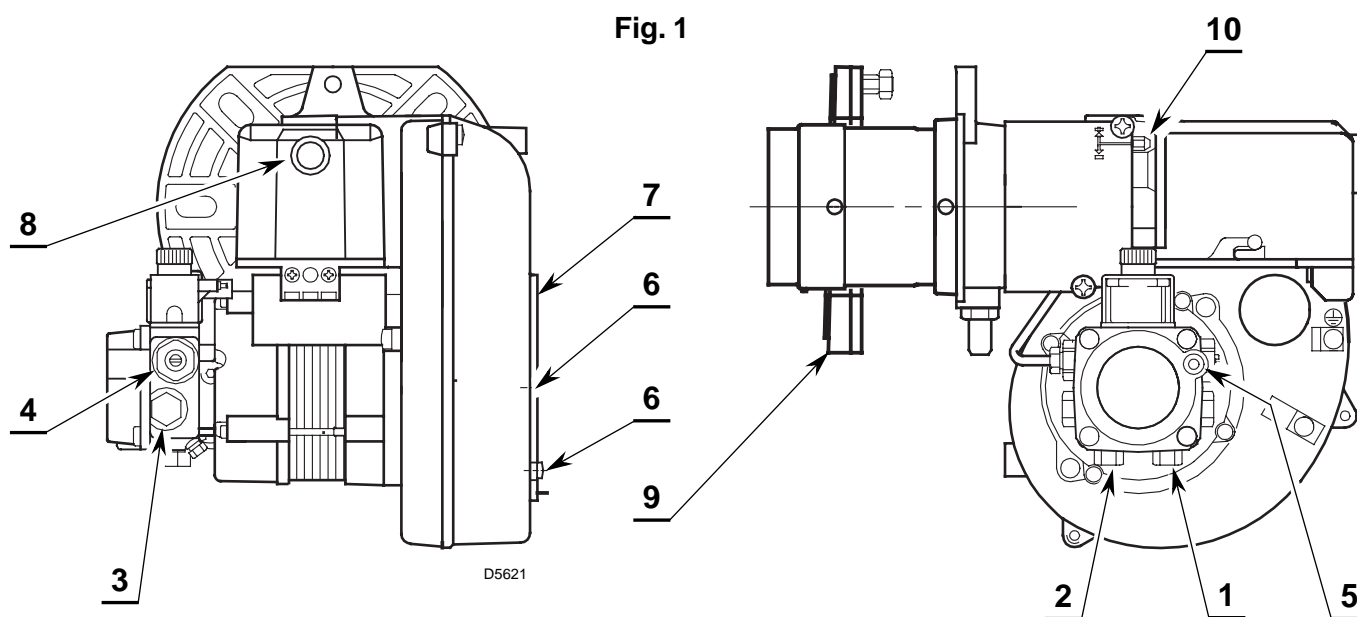

- 1 – Return line
- 2 – Suction line
- 3 – Gauge connection
- 4 – Pump pressure regulator
- 5 – Vacuum gauge connection
- 6 – Screws fixing air-damper
- 7 – Air-damper
- 8 – Lock-out lamp and reset button
- 9 – Flange with insulating gasket
- 10 – Combustion head adjustment screw

EQUIPMENT

Quantity	Description
2	Flexible oil pipes with nipples
1	Flange with insulating gasket
4	Screws and nuts for flange to be fixed to boiler
1	Screw and nuts for flange

WORKING FIELD

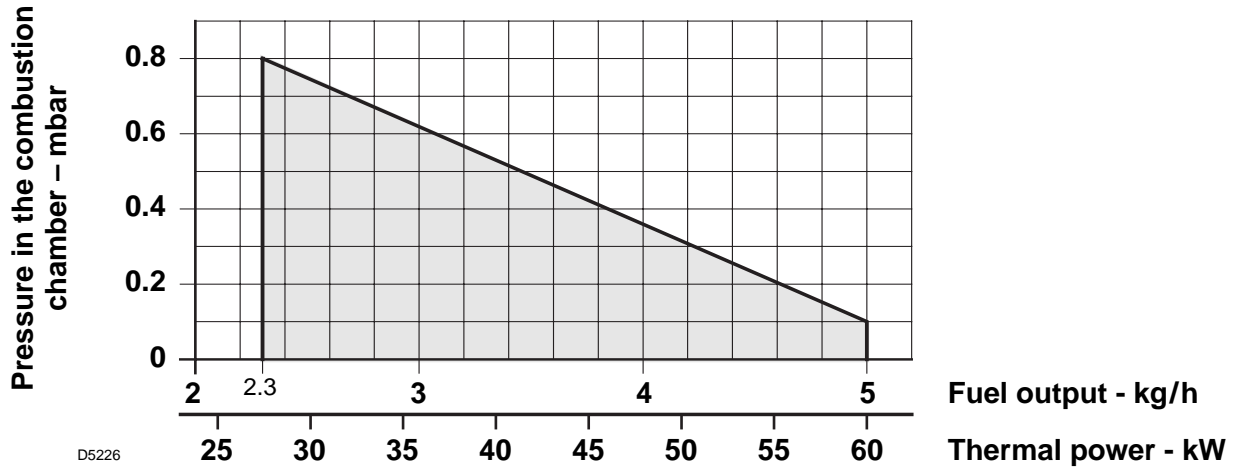

OVERALL DIMENSIONS

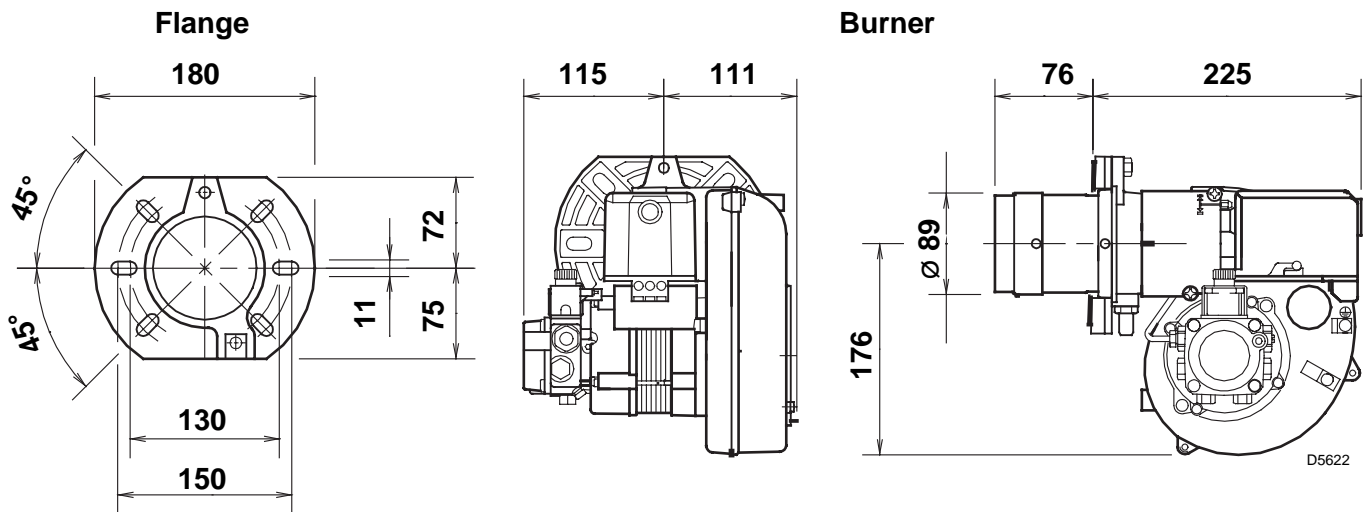

BURNER FIXING

It is necessary that the insulating gasket (9, fig. 1) is placed between the boiler door and the burner flange.

This insulating gasket has **six holes**, which, if necessary, can be modified as shown on the drawing on the right.

Verify that the installed burner is lightly leaned towards the button.
(See figure 2).

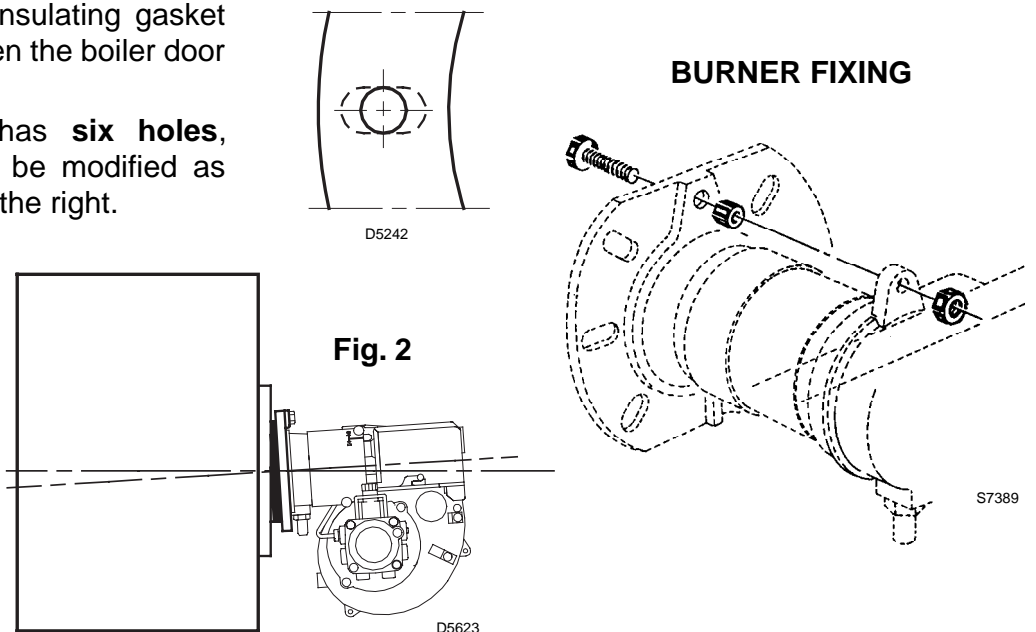

HYDRAULIC SYSTEMS

Warning: before starting the burner make sure that the return pipe-line is not clogged: any obstruction would cause the pump seals to break.

WARNING

The pump is supplied for use with a two pipe system.

For use on a one pipe system, it is necessary to **remove the by-pass screw (A)**, (see figure).

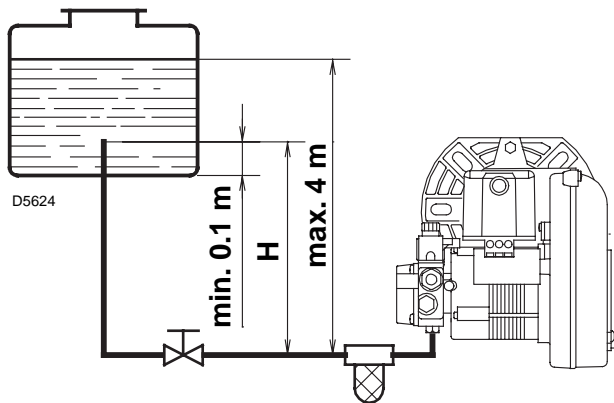

H meters	L meters	
	I. D. 8 mm	I.D. 10 mm
0.5	10	20
1	20	40
1.5	40	80
2	60	100

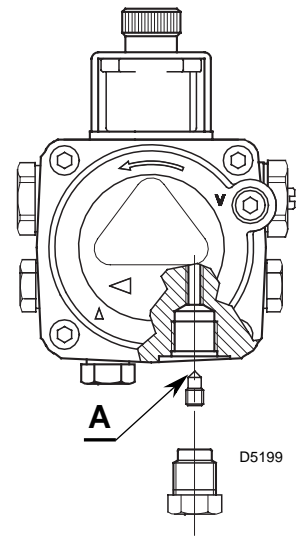

PRIMING THE PUMP

Loosen the plug of the vacuum gauge (5, fig. 1, page 1) and wait until the fuel flows out.

H = Difference of level.

L = Max. length of the suction line.

I.D. = Internal diameter of the oil pipes.

H meters	L meters	
	I. D. 8 mm	I.D. 10 mm
0	35	100
0.5	30	100
1	25	100
1.5	20	90
2	15	70
3	8	30
3.5	6	20

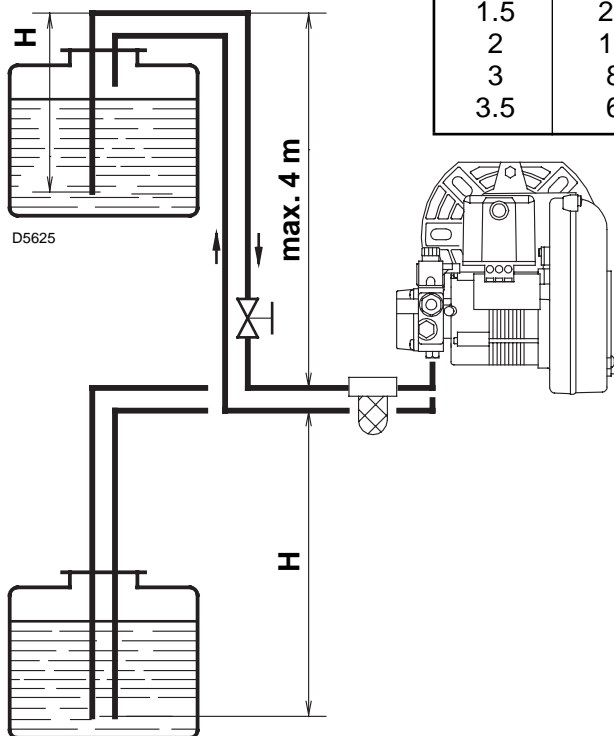

The pump vacuum should not exceed a maximum of 0.4 bar (30 cm Hg).

Beyond this limit gas is released from the oil.

Oil lines must be completely airtight.

The return line should terminate in the oil tank at the same level as the suction line; in this case a non-return valve is not required.

When the return line arrives over the fuel level, a non-return valve must be used.

This solution however is less safe than previous one, due to the possibility of leakage of the valve.

PRIMING THE PUMP

Start the burner and wait for the priming. Should lock-out occur prior to the arrival of the fuel, await at least 20 seconds before repeating the operation.

A filter must be installed on the suction fuel line.

ELECTRICAL WIRING

230V ~ 50Hz

WARNING
Do not exchange the neutral with the phase.

CARRIED-OUT BY THE INSTALLER

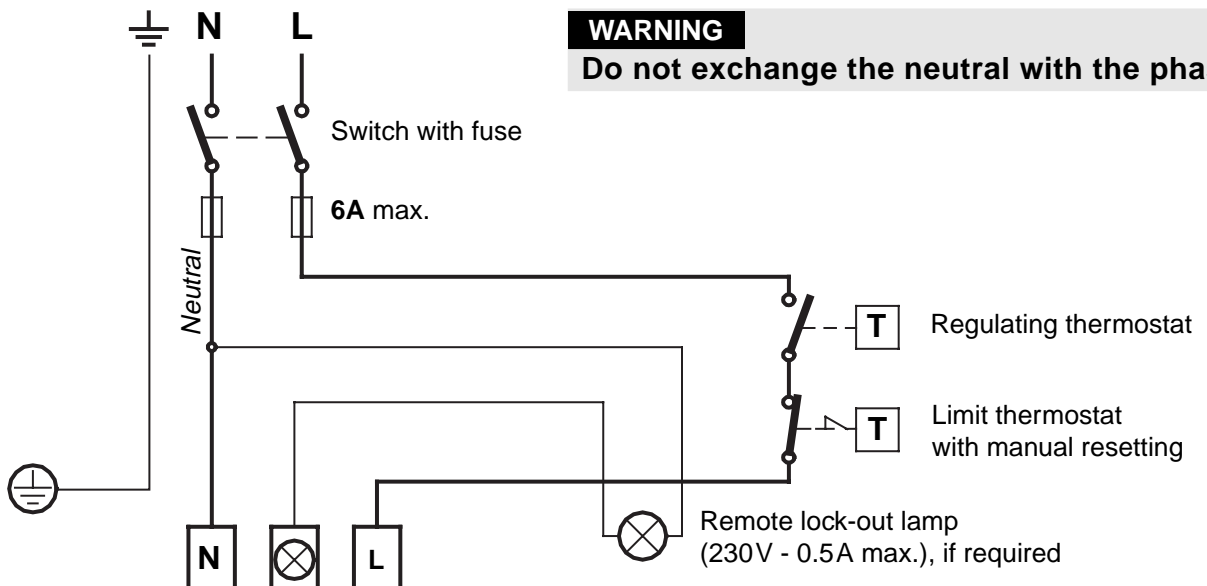

CARRIED-OUT IN THE FACTORY

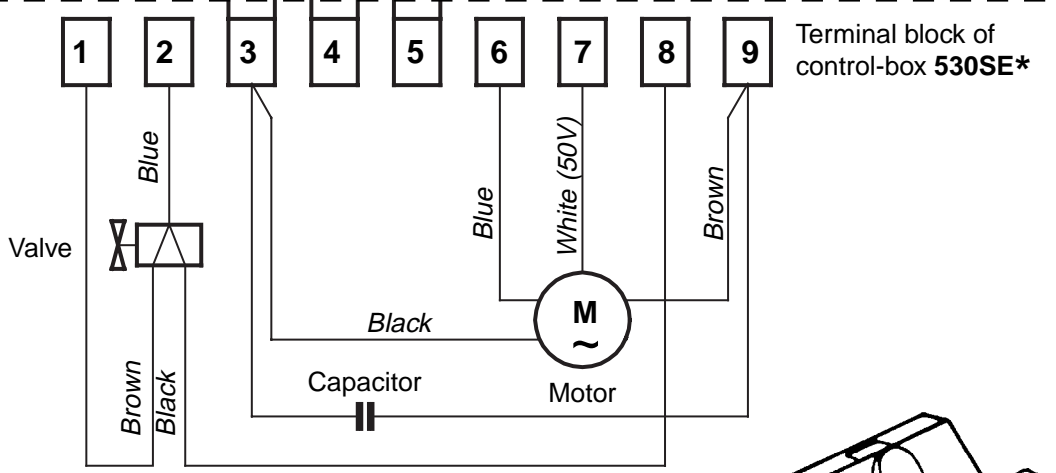

D5228

NOTES

- Wires of 1 mm² section.
- The electrical wiring carried out by the installer must be in compliance with the rules in force in the Country.
- **To remove the control-box from the burner, loosen screw (A) (see figure) and pull towards the arrow.**
- The photoresistance is fitted directly into the control-box (underneath the ignition-transformer) on a plug-in support.

TESTING

Check the shut-down of the burner by opening the thermostats.

ATTENTION

Do not connect burner's grounding, to failure indicator terminal. This may result the destroy of the control box.

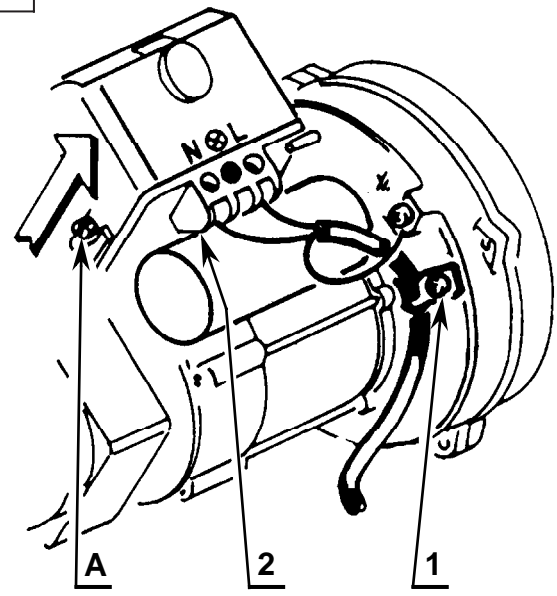

RUN OF THE ELECTRICAL CABLE

- 1 - Cable clamp
- 2 - Terminal block
- N - Neutral
- L - Phase
- ⊕ - Burner-earth

COMBUSTION ADJUSTMENT

In conformity with Efficiency Directive 92/42/EEC the application of the burner on the boiler, adjustment and testing must be carried out observing the instruction manual of the boiler, including verification of the CO and CO₂ concentration in the flue gases, their temperatures and the average temperature of the water in the boiler.

To suit the required appliance output, fit the nozzle then adjust the pump pressure, the setting of the combustion head and the air damper opening in accordance with the following schedule.

The values shown in the table are measured on a CEN boiler (as per EN 267).

They refer to 12.5% CO₂ at sea level and with light oil and room temperature of 20 °C.

Nozzle 1		Pump pressure 2	Burner output	Comb. head adjustment 3	Air damper adjustment 4
GPH	Angle	bar	kg/h ± 4%	Set-point	Set-point
0.60	60°/80°	12	2.4	1.5	2
0.65	60°/80°	12	2.6	2	2.2
0.75	60°	12	3.0	2.5	2.5
0.85	60°	12	3.4	3	3
1.00	60°	12	4.0	4	4.5
1.10	60°	12	4.4	5	6
1.25	60°	12	5.0	6	7

1 RECOMMENDED NOZZLES: Monarch type R - NS ; Delavan type W - E
Steinen type H - Q ; Danfoss type S - H

Angle: 60° : in most cases.
80° : in case of flame detachment, during ignitions at low temperatures.

2 PUMP PRESSURE: 12 bar : the pump leaves the factory set at this value
14 bar : improves flame retention; it is therefore suitable for ignitions at low temperatures.

3 COMBUSTION HEAD SETTING: This is done when fitting the nozzle, with the blast tube removed. It depends on the output of the burner and is carried out by rotating the regulating rod, till the terminal plane of the blast tube is level with the set-point, as indicated in the schedule.

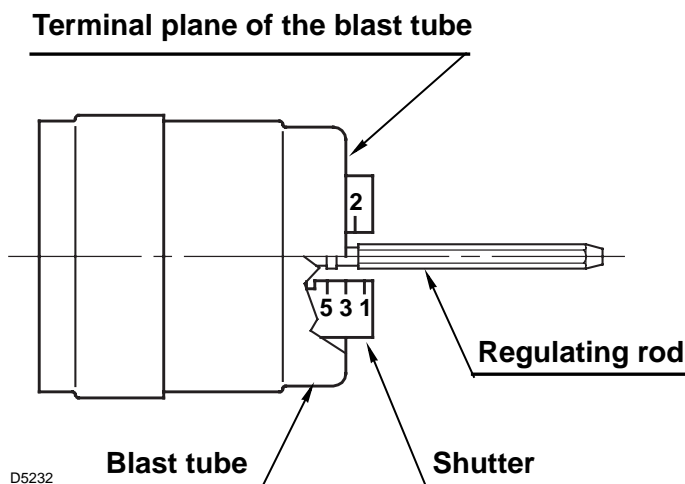

In the sketch on the left, the combustion head is set for an output of 0.85 GPH at 12 bar, while the shutter is level with set-point 3, as required by the above schedule.

Combustion head settings indicated in the schedule are valid for most cases.

The setting of the fan output according to the installation should normally be done only through the air damper. Should one subsequently want to retouch also the setting of the combustion head, with the burner running, operate on the rod (1) with a 6 mm spanner (2) as follows:

Turn to the right: (sign +), in order to increase the volume of air entering the combustion chamber and thus diminishing its pressure.

There is a reduction of CO₂ and the adhesion of the flame to the air diffuser disc improves. (Setting advisable for ignitions at low temperatures).

Turn to the left: (sign -), in order to reduce the volume of air entering the combustion chamber and thus increasing its pressure. The CO₂ improves and the adhesion of the flame to the diffuser tends to reduce. (This setting is not advisable for ignitions at low temperatures).

In any case do not bring the combustion head setting more than one point away from that indicated in the schedule. One set-point corresponds to 3 turns of the rod; a hole (3) at its end facilitates counting the number of turns.

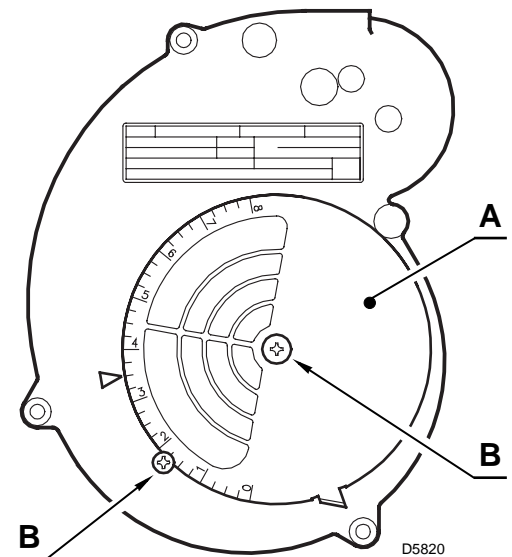
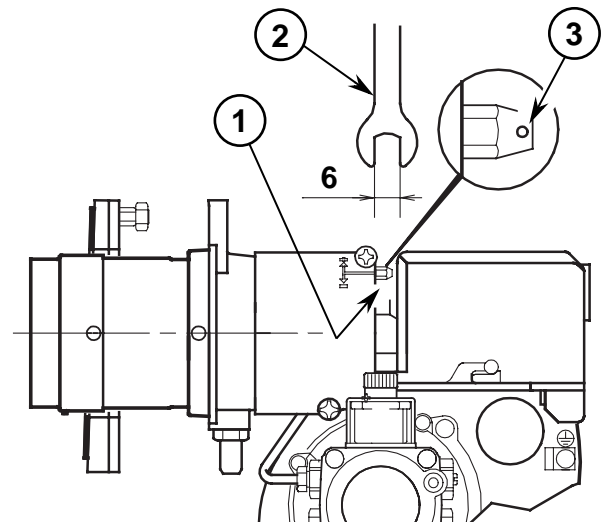

3 AIR DAMPER ADJUSTMENT:

The regulation of the air-rate is made by adjusting the air damper (A), after loosening the screws (B).

When the optimal regulation is reached, **screw tight the screws (B)**.

The settings indicated in the schedule are purely indicative.

Each installation however, has its own unpredictable working conditions: actual nozzle output; positive or negative pressure in the combustion-chamber, the need of excess air, etc.

All these conditions may require a different air-damper setting.

ELECTRODES SETTING

Attention:

Before assembling or removing the nozzle, loosen the screw (C) and move the electrodes ahead.

After fastening the nozzle in position, restore electrodes to proper distance.

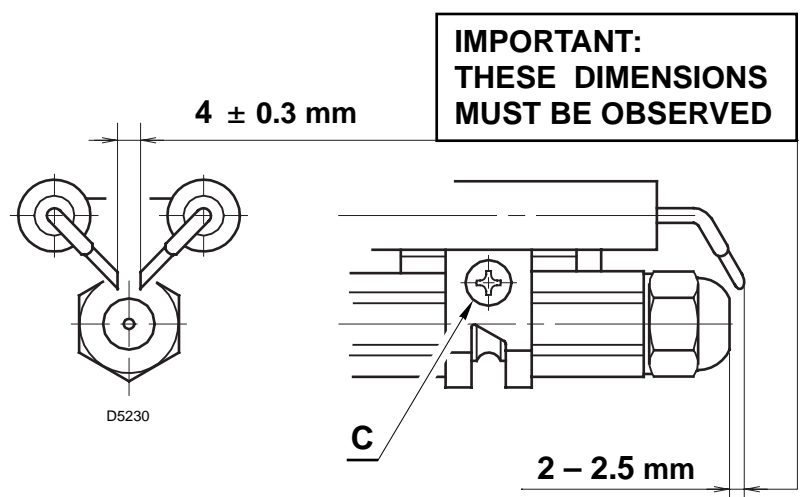

BURNER START-UP CYCLE

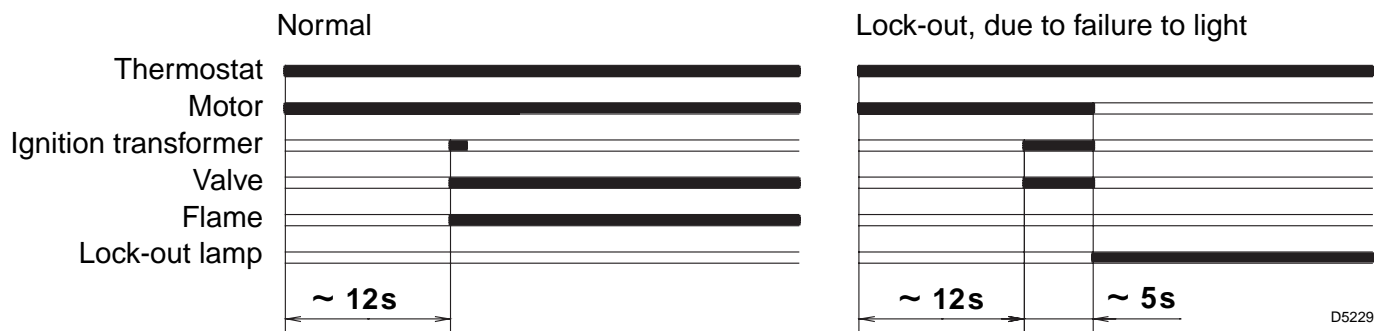

ADJUSTMENTS, TO AVOID FLAME - DETACHMENT, AT BURNER - IGNITION

This inconvenience can occur, when the temperature of the gas-oil decreases below +8 °C.

1) CORRECT POSITIONING OF THE ELECTRODES

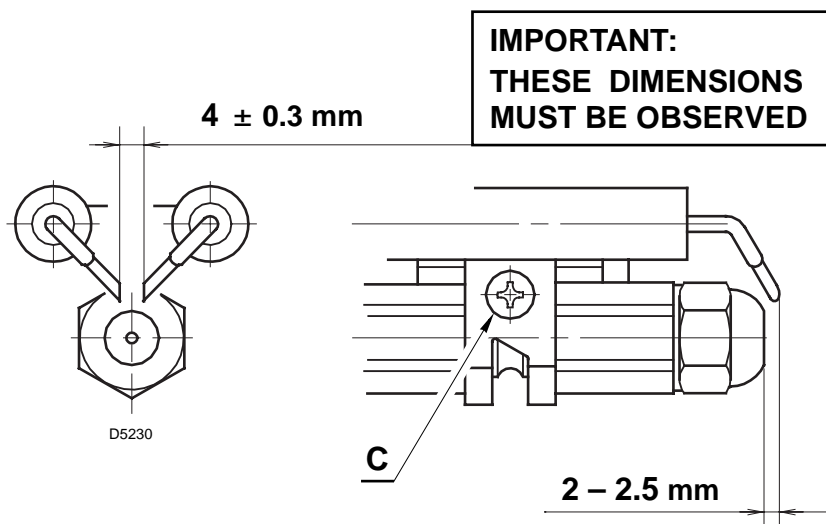

2) PUMP - SETTING

When the temperature of the light oil decreases below +8 °C, increase the pressure to 14 bar.

3) COMBUSTION-HEAD SETTING

Regulate the combustion-head one set-point further ahead than indicated in the instructions.

Example: *the instructions require to set the combustion-head on set-point 3. Instead, the setting is made on set-point 4.*

4) FAN - AIR DAMPER ADJUSTMENT

Adjust the air damper of the fan, such as to obtain a smoke-number not inferior to 1. (i.e. a combustion with the lowest possible excess-air).

ΤΕΧΝΙΚΑ ΧΑΡΑΚΤΗΡΙΣΤΙΚΑ

Θερμική ισχύς – παροχή	28 – 60 kW – 2.3 – 5 kg/h
Καύσιμο	Πετρέλαιο diesel μεγίστης ρευστότητας 6 mm ² /s στους 20° C
Ηλεκτρική παροχή	Μονοφασική , 230 V ± 10% ~ 50 Hz
Κινητήρας	0,75A – 2.850 rpm – 298 rad/s
Πυκνωτής	4μF
Μετασχηματιστής έναυσης	Δευτερεύον 8 kV – 16 mA
Αντλία	Πίεση 7 – 15 bar
Απορροφώμενη ηλεκτρική ισχύ	0,130 kW

- ◆ Καυστήρας με πιστοποίηση CE και σε συμφωνία με τις οδηγίες της Ε.Ε.: EMC/89/336/ΕΕ και 92/42/ΕΕ.

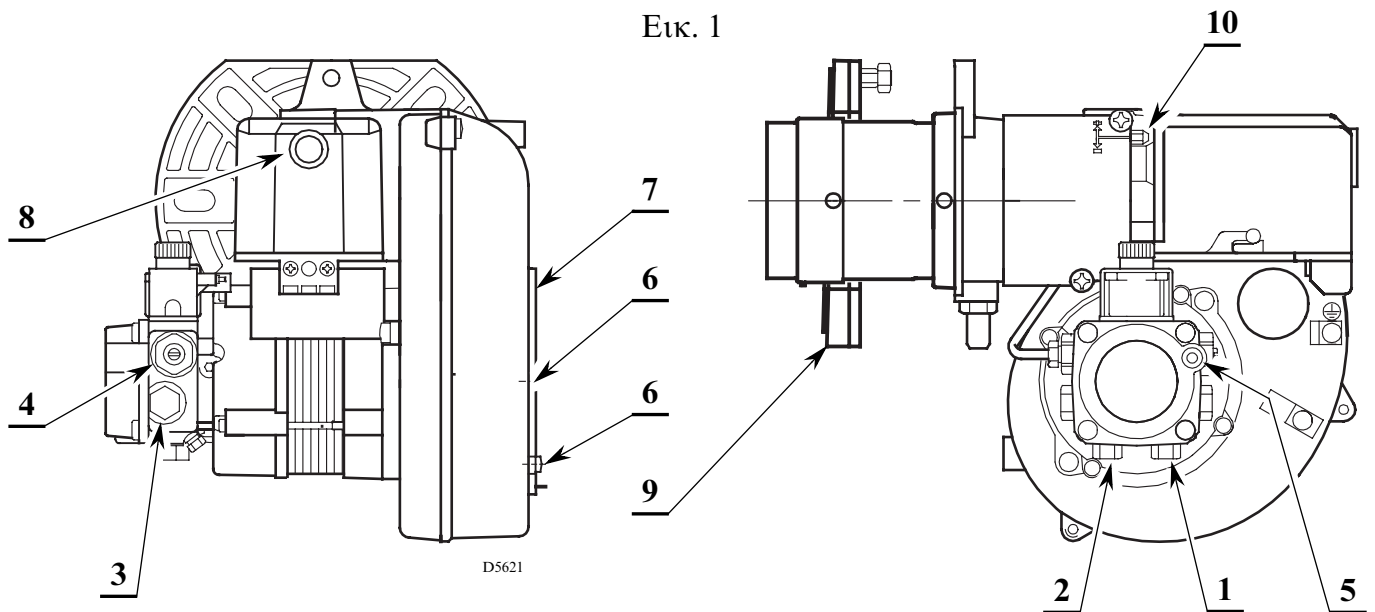

- 1 – επιστροφή καυσίμου
 2 – αναρρόφηση καυσίμου
 3 – θέση υποδοχής μανομέτρου
 4 – ρύθμιση πίεσης αντλίας
 5 – Θέση υποδοχής μέτρησης υποπίεσης
 6 – βίδες στήριξης του τάμπερ αέρα
 7 – τάμπερ αέρος
 8 – λυχνία και μπουτόν επαναφοράς
 9 – φλάντζα με θερμομονωτικό παρέμβυσμα
 10 – βίδα ρύθμισης της κεφαλής

ΕΞΑΡΤΗΜΑΤΑ

Ποσότης	Περιγραφή
2	Εύκαμπτοι σωλήνες με μαστούς
1	Φλάντζα με ελαστικό παρέμβυσμα
4	Βίδες και παξιμάδια στήριξης της φλάντζας
1	Βίδα με δύο παξιμάδια στήριξης του καυστήρα.

ΠΕΔΙΟ ΛΕΙΤΟΥΡΓΙΑΣ

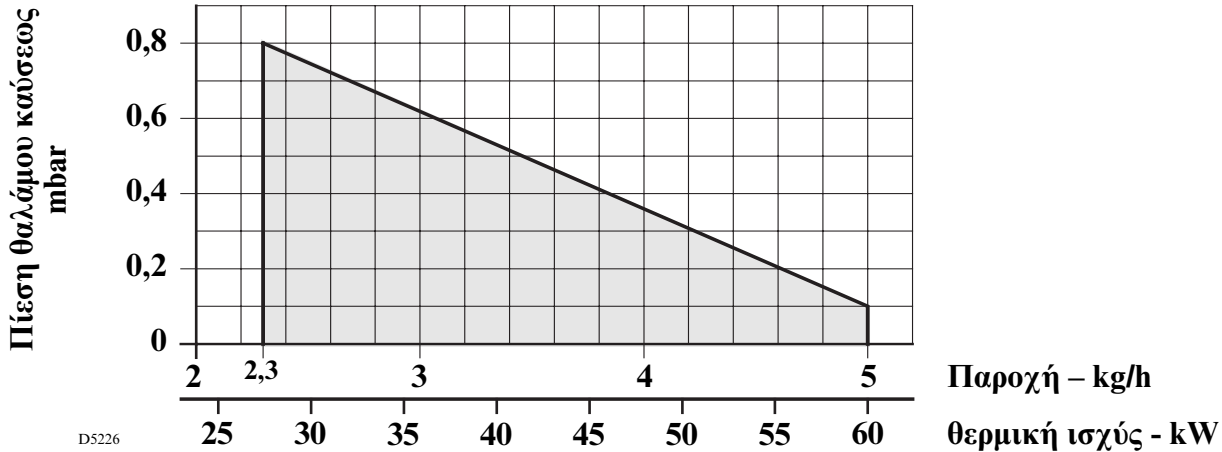

ΔΙΑΣΤΑΣΕΙΣ

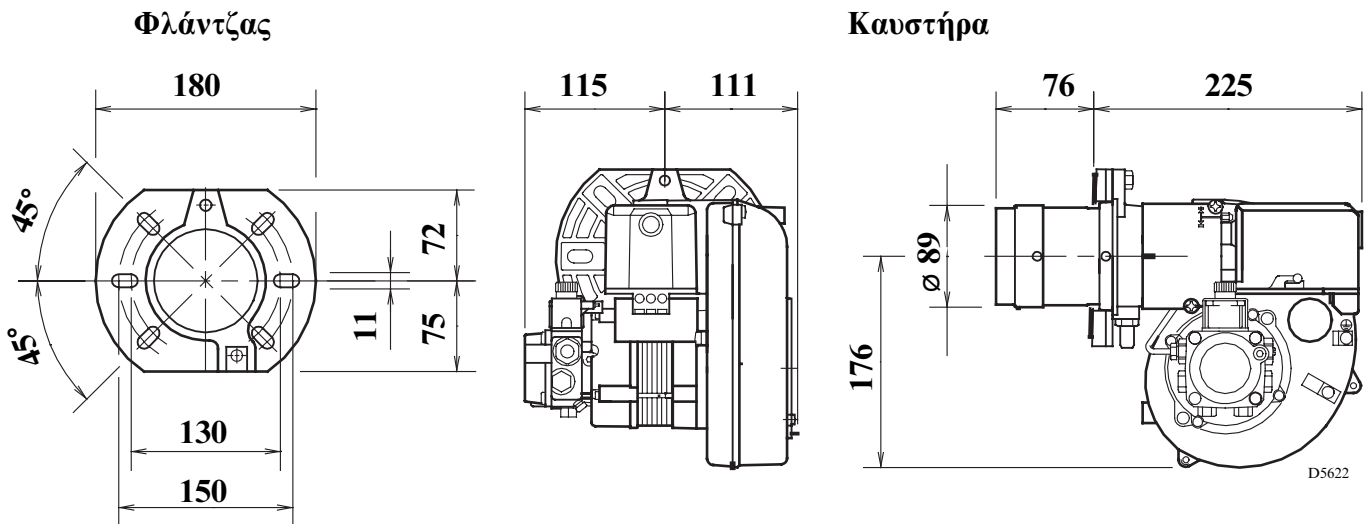

ΣΤΕΡΕΩΣΗ ΣΤΟΝ ΛΕΒΗΤΑ

Τοποθετήστε το θερμομονωτικό παρέμβυσμα ενδιάμεσα στην πόρτα του λέβητα και τη φλάντζα. Αν χρειάζεται, μεγαλώστε τις τρύπες του θερμομονωτικού παρεμβύσματος, όπως φαίνεται δεξιά στο σχέδιο.

Αφού γίνει η στερέωση στο λέβητα, βεβαιωθείτε ότι ο καυστήρας στέκεται με ελαφρά κλίση προς τα μπροστά όπως φαίνεται. (στην εικόνα 2).

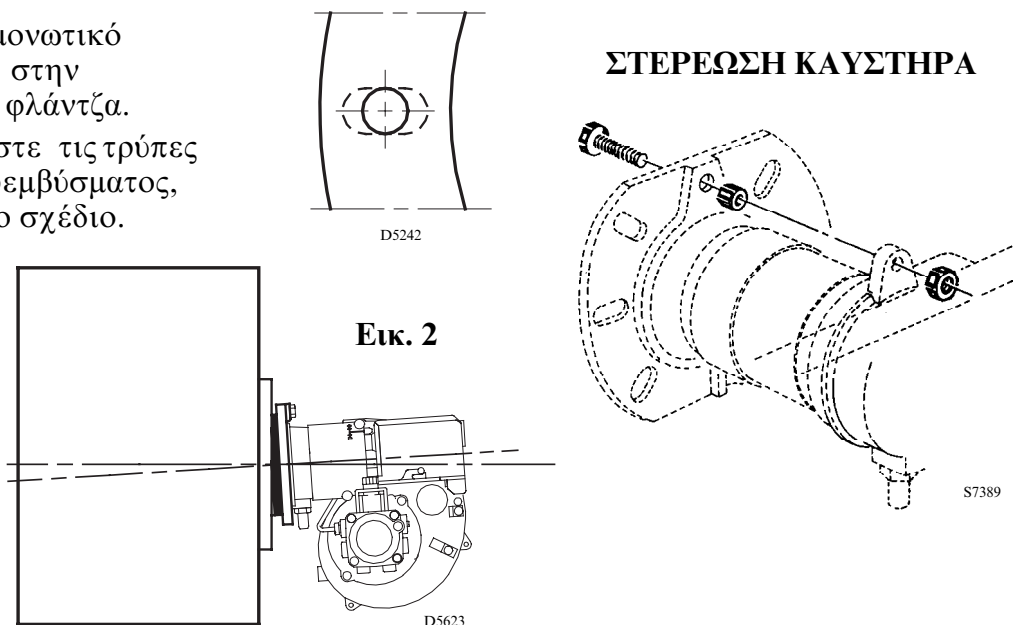

ΤΡΟΦΟΔΟΤΗΣΗ ΚΑΥΣΙΜΟΥ

Προσοχή: Πριν εκκινήσετε τον καυστήρα βεβαιωθείτε ότι η γραμμή επιστροφής του καυσίμου δεν είναι κλειστή από οποιαδήποτε αιτία, αλλιώς θα καταστρέψετε την τσιμούχα της αντλίας.

ΠΡΟΣΟΧΗ

Η αντλία είναι φτιαγμένη για δισωλήνια τροφοδοσία.

Για μονοσωλήνια τροφοδότηση είναι αναγκαίο να ξεβιδώσετε την τάπα επιστροφής, να βγάλετε τη βίδα του **by-pass (A)**, (βλ. σχέδιο) και να ξαναβάλετε την τάπα στη θέση της.

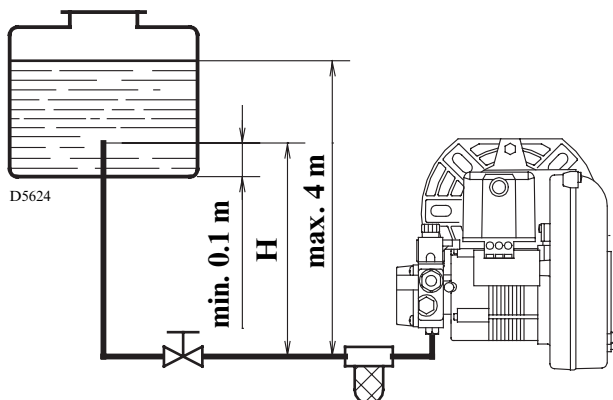

H μέτρα	L μέτρα	
	ø i 8 mm	ø i 10 mm
0,5	10	20
1	20	40
1,5	40	80
2	60	100

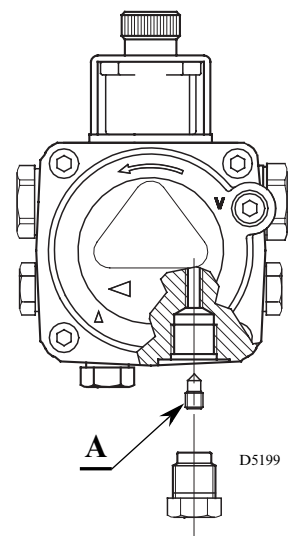

ΕΞΑΕΡΩΣΗ ΤΗΣ ΑΝΤΛΙΑΣ

Χαλαρώστε το πόμα (5) (εικ. 1. σελ. 1) και περιμένετε ώπου να τρέξει λίγο καύσιμο.

H = Ύψος αναρρόφησης.

L = Μέγιστο μήκος Γραμμής τροφοδοσίας.

ø i = Εσωτερική διάμετρος σωληνώσεων.

H μέτρα	L μέτρα	
	ø i 8 mm	ø i 10 mm
0	35	100
0,5	30	100
1	25	100
1,5	20	90
2	15	70
3	8	30
3,5	6	20

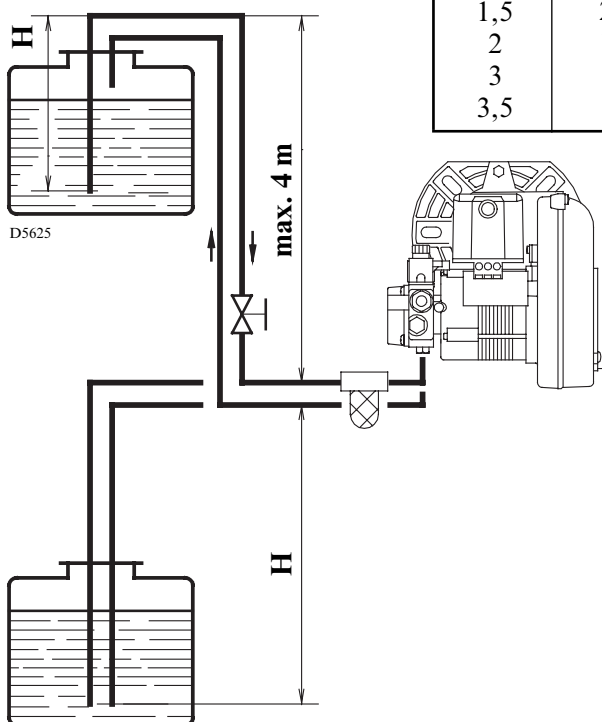

Το ύψος αναρρόφησης δεν πρέπει να υπερβαίνει τα 4m (δηλ. πίεση 0,4 bar), γιατί αρχίζει η έκλυση των πιο πτητικών συστατικών (αερίων) του πετρελαίου.

Η γραμμή επιστροφής πρέπει να βυθίζεται μέσα στη δεξαμενή στο ίδιο βάθος με τη γραμμή αναρρόφησης.

Όταν η γραμμή επιστροφής καταλήγει ψηλότερα από τη στάθμη της δεξαμενής πρέπει να χρησιμοποιηθεί βαλβίδα αντεπιστροφής.

Αυτή η λύση είναι λιγότερο ασφαλής της πρώτης λόγω της πιθανότητας διαρροής της βαλβίδας.

ΕΞΑΕΡΩΣΗ ΤΗΣ ΑΝΤΛΙΑΣ

Σε περίπτωση που επέλθει μπλόκο πριν την άφιξη του καυσίμου περιμένετε όχι λιγότερο από 20 sec και επαναλάβετε.

Ξανασφίξτε το πόμα.

Είναι ανάγκη να τοποθετείτε ένα φίλτρο στη γραμμή τροφοδότησης του καυσίμου.

ΗΛΕΚΤΡΙΚΗ ΣΥΝΔΕΣΜΟΛΟΓΙΑ

ΣΥΝΔΕΣΜΟΛΟΓΙΑ ΑΠΟ ΤΟΝ ΕΓΚΑΤΑΣΤΑΤΗ

ΣΥΝΔΕΣΜΟΛΟΓΙΑ ΑΠΟ ΕΡΓΟΣΤΑΣΙΟ

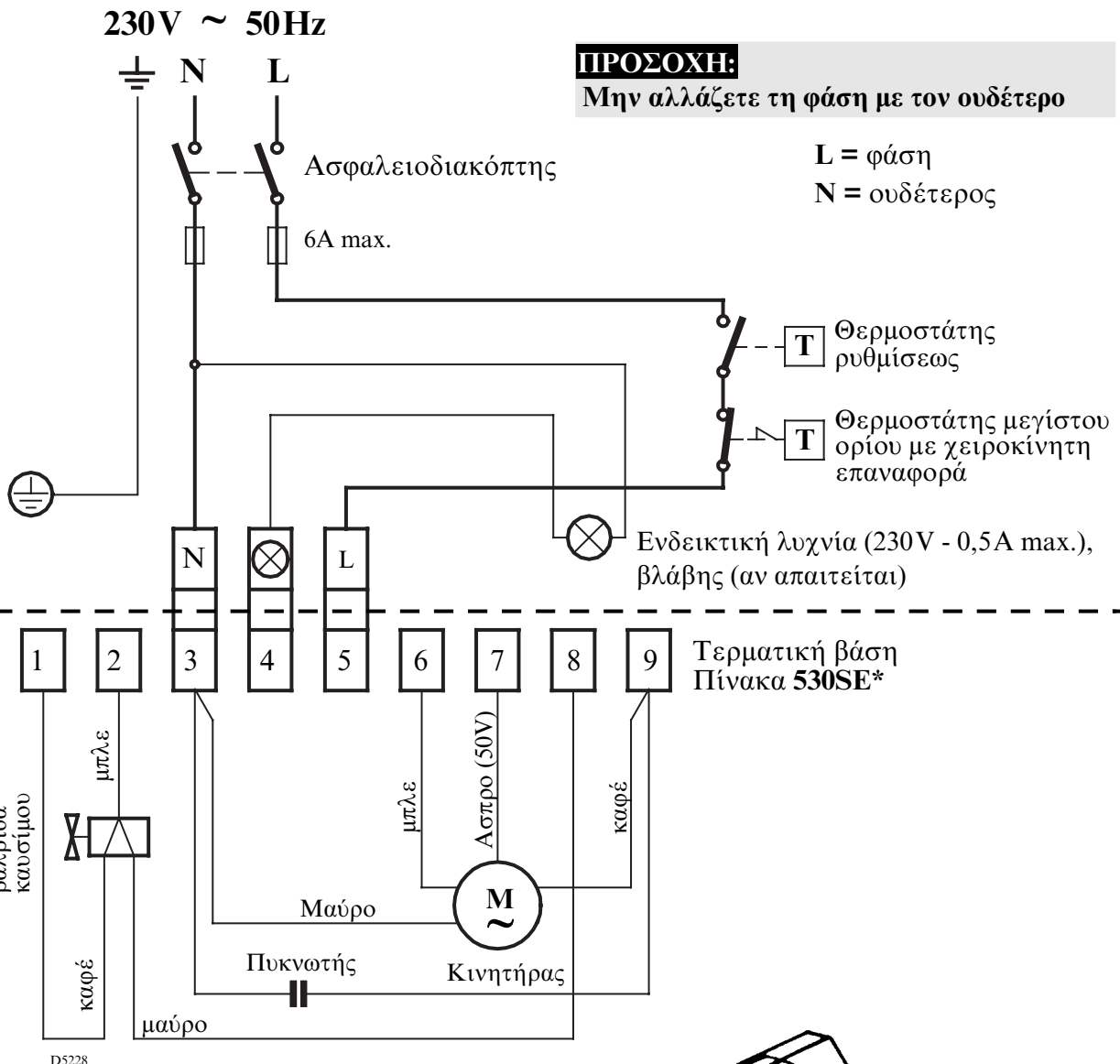

ΣΗΜΕΙΩΣΗ

- Διατομή αγωγών 1 mm²
- Η ηλεκτρική εγκατάσταση πρέπει να γίνει σύμφωνα με τους εκάστοτε ισχύοντες κανονισμούς του κράτους.
- Ο αυτόματος ηλεκτρονικός πίνακας 530SE* βγαίνει από τη θέση του συρταρωτά αφού λασκάρουμε τη βίδα (A).
- Η φωτοαντίσταση βρίσκεται ενσωματωμένη συρταρωτά στο κάτω μέρος του πίνακα

ΕΛΕΓΧΟΣ

Βεβαιωθείτε ότι ο καυστήρας σταματάει από τους Θερμοστάτες του λέβητα.

ΠΡΟΣΟΧΗ

Μη συνδέετε ποτέ τη γείωση του καυστήρα στον ακροδέκτη ⊗ που συνδέεται η εξωτερική λυχνία ένδειξης βλάβης, γιατί θα καταστρέψετε τον ηλεκτρονικό πίνακα.

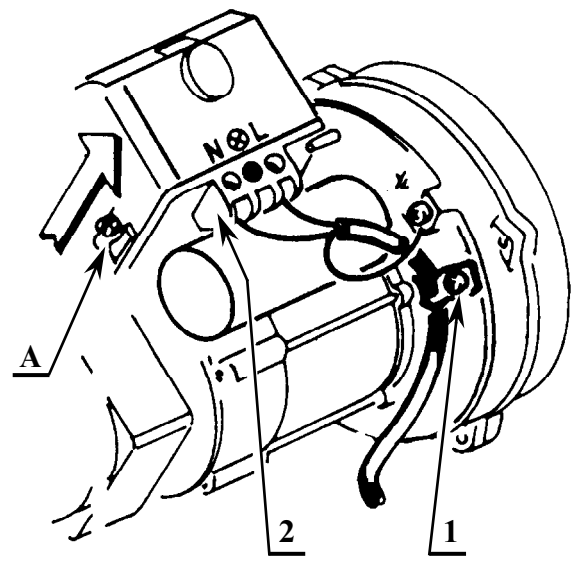

ΚΑΛΩΔΙΩΣΗ

- 1 - Στήριξη καλωδίου N - Ουδέτερος
- 2 - Κλέμα σύνδεσης L - Φάση
- ⊕ - Γείωση καυστήρα

ΡΥΘΜΙΣΗ ΚΑΥΣΗΣ

Σε συμφωνία με την οδηγία απόδοσης 92/42/ΕΟΚ της Ευρωπαϊκής Ένωσης η εφαρμογή του καυστήρα στο λέβητα, η ρύθμιση και ο έλεγχος του θα πρέπει να γίνει λαμβάνοντας υπ' όψιν τις οδηγίες εγκατάστασης του λέβητα καθώς και τη συγκέντρωση CO και CO₂ στα καυσαέρια, τη θερμοκρασία εξόδου τους και τη μέση θερμοκρασία του νερού στο λέβητα.

Για να πάρετε την απαιτούμενη ισχύ εξόδου ταιριάζετε πρώτα το κατάλληλο μπεκ, ρυθμίστε στη συνέχεια την πίεση της αντλίας, την κεφαλή καύσης και το άνοιγμα του τάμπερ αέρος βάση του παρακάτω πίνακα.

Οι τιμές του πίνακα είναι μετρημένες σε λέβητα CEN (βάση οδηγίας EN 267), και αναφέρονται σε 12,5% CO₂ στο επίπεδο της θάλασσας και θερμοκρασία καυσίμου και δωματίου 20°C.

Μπεκ 1		Πίεση αντλίας 2	Παροχή καυστήρα	Ρύθμιση κεφαλής καύσεως 3	Ρύθμιση τάμπερ Αέρος 4
GPH	γωνία	bar	kg/h ± 4%	ένδειξη	ένδειξη
0,60	60°/80°	12	2,4	1,5	2
0,65	60°/80°	12	2,6	2	2,2
0,75	60°	12	3,0	2,5	2,5
0,85	60°	12	3,4	3	3
1,00	60°	12	4,0	4	4,5
1,10	60°	12	4,4	5	6
1,25	60°	12	5,0	6	7

1 ΠΡΟΤΕΙΝΟΜΕΝΑ ΜΠΕΚ: Monarch τύπος R – NS Delavan τύπος W – E
Steinen τύπος H – Q Danfoss τύπος S – H

Γωνία : 60° : στις περισσότερες περιπτώσεις.
80° : σε περίπτωση αποκόλλησης της φλόγας κατά τη διάρκεια εναύσεως σε χαμηλές θερμοκρασίες.

2 ΠΙΕΣΗ ΑΝΤΛΙΑΣ 12 bar : ρυθμισμένη εργοστασιακά σ' αυτή την τιμή.
14 bar : Βελτιώνει τη σταθερότητα της φλόγας, ενδείκνυται για εναύσεις σε χαμηλές θερμοκρασίες.

3 ΡΥΘΜΙΣΗ ΚΕΦΑΛΗΣ ΚΑΥΣΕΩΣ: Αυτή γίνεται κατά την τοποθέτηση του κατάλληλου μπέκ αφού έχουμε αφαιρέσει την κεφαλή καύσης του καυστήρα. Εξαρτάται από την ισχύ εξόδου του καυστήρα και ρυθμίζεται περιστρέφοντας τη ράβδο ρύθμισης ώσπου να ευθυγραμμιστεί η ζητούμενη ένδειξη με την άκρη της κεφαλής καύσης.

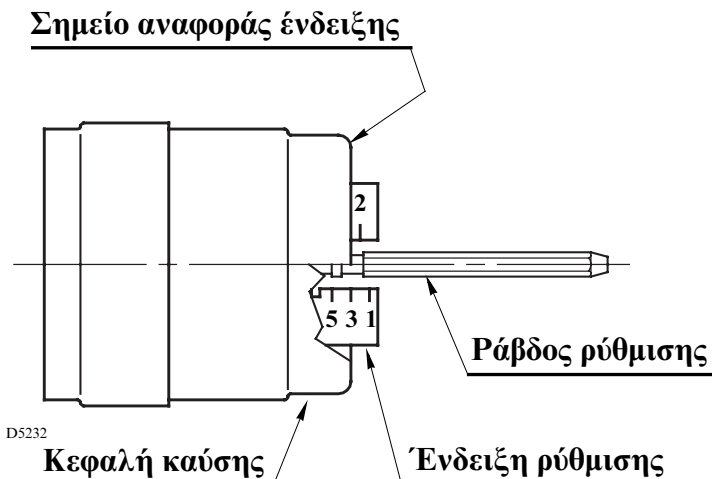

Στο σχέδιο αριστερά η κεφαλή καύσης είναι ρυθμισμένη στη θέση 3, βάση του παραπάνω πίνακα ρυθμίσεων για μπεκ 0,85 GPH και πίεση αντλίας 12 bar.

Οι ρυθμίσεις της κεφαλής καύσεως βάση του παραπάνω πίνακα καλύπτουν τις περισσότερες περιπτώσεις.

Η ρύθμιση της παροχής αέρα γίνεται μόνο από το τάμπερ αέρος. Αν θέλετε να επέμβετε στη ρύθμιση της κεφαλής καύσεως ενώ ο καυστήρας βρίσκεται εν λειτουργία, περιστρέψτε τη ράβδο (1) με ένα γερμανικό κλειδί 6 mm (2) βάση των παρακάτω οδηγιών:

Δεξιόστροφη περιστροφή: (ένδειξη +) με σκοπό την αύξηση της παροχής του αέρα στο θάλαμο καύσεως άρα και μείωση της πίεσης του. Το CO₂ μειώνεται και βελτιώνεται η σταθερότητα της φλόγας στο δίσκο διασκορπισμού (Προτεινόμενη ρύθμιση για εναύσεις σε χαμηλές θερμοκρασίες).

Αριστερόστροφη περιστροφή: (ένδειξη -) με σκοπό τη μείωση της παροχής του αέρα στο θάλαμο καύσεως άρα και άυξηση της πίεσής του. Το CO₂ βελτιώνεται και συγχρόνως μειώνεται η σταθερότητα της φλόγας στο δίσκο διασκορπισμού. (Δεν προτείνεται για εναύσεις σε χαμηλές θερμοκρασίες).

Σε καμία περίπτωση μην αλλάζετε τη ρύθμιση της κεφαλής καύσεως περισσότερο του ενός σημείου ένδειξης από αυτά που αναφέρονται στον πίνακα ρυθμίσεων. Τρεις περιστροφές της ράβδου (1) αντιστοιχούν σε ένα σημείο ένδειξης της ρύθμισης. Η μικρή οπή (3) μας βοηθά να υπολογίσουμε τις περιστροφές.

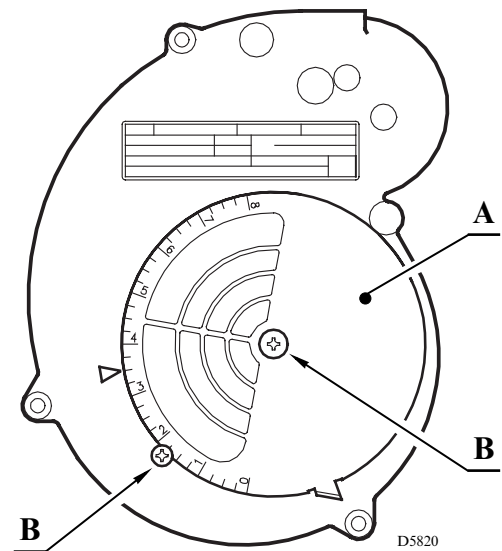
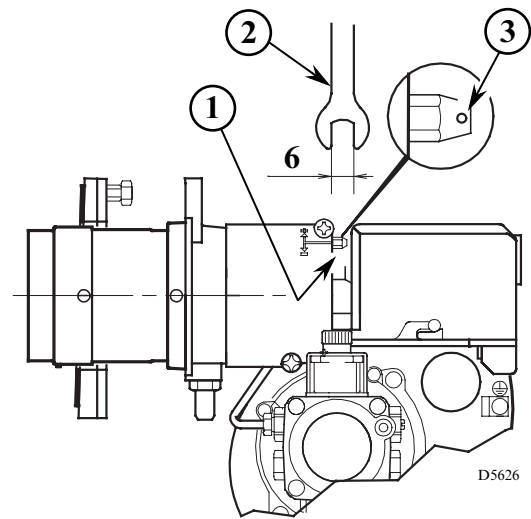

4 ΡΥΘΜΙΣΗ ΤΑΜΠΕΡ ΑΕΡΟΣ:

Η ρύθμιση του αέρα εισαγωγής γίνεται ρυθμίζοντας το δίσκο (A) του τάμπερ αέρος, αφού πρώτα λασκάρουμε τις βίδες (B). Όταν επιτευχθεί η επιθυμητή ρύθμιση ξανασφίξτε τις βίδες (B).

Οι ρυθμίσεις που φαίνονται στον πίνακα ρυθμίσεων είναι καθαρά ενδεικτικές επειδή η κάθε εγκατάσταση έχει τη δικιά της ιδιομορφία (συγκεκριμένη ισχύ λειτουργίας, θετική ή αρνητική πίεση θαλάμου καύσεως, περίσσεια αέρα κλπ.) και μπορεί να χρειαστεί διαφορετική ρύθμιση του τάμπερ αέρος απ' αυτή που φαίνεται στον πίνακα.

ΡΥΘΜΙΣΗ ΗΛΕΚΤΡΟΔΙΩΝ ΕΝΑΥΣΗΣ

Προσοχή:

Πριν τοποθετήσετε ή αλλάξετε το μπεκ λασκάρετε τη βίδα (C) και αφαιρέστε τα ηλεκτρόδια (προς τα εμπρός).

Αφού βάλετε και σφίξετε το μπεκ επαναφέρετε τα ηλεκτρόδια στις σωστές αποστάσεις.

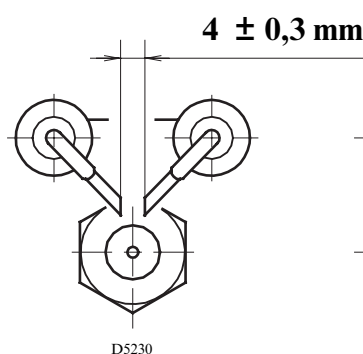

ΠΡΟΣΟΧΗ:
ΑΥΤΕΣ ΟΙ ΑΠΟΣΤΑΣΕΙΣ
ΠΡΕΠΕΙ ΝΑ ΤΗΡΗΘΟΥΝ

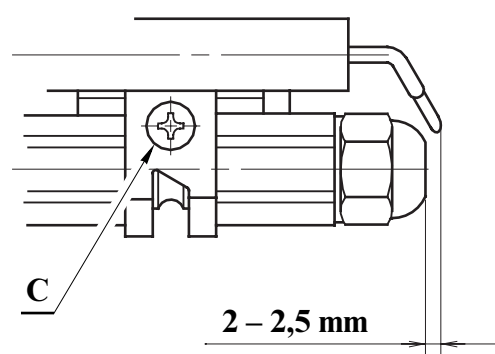

ΚΥΚΛΟΣ ΕΝΑΥΣΗΣ ΤΟΥ ΚΑΥΣΤΗΡΑ



ΡΥΘΜΙΣΕΙΣ ΓΙΑ ΤΗΝ ΑΠΟΦΥΓΗ ΞΕΚΟΛΛΗΜΑΤΟΣ ΤΗΣ ΦΛΟΓΑΣ, ΣΤΗ ΦΑΣΗ ΕΝΑΥΣΗΣ

Αυτό μπορεί να συμβεί όταν η θερμοκρασία του πετρελαίου πέσει κάτω από + 8° C (κατ' αρχήν βάλτε μπεκ F I).

1) ΔΙΟΡΘΩΣΤΕ ΤΗ ΘΕΣΗ ΤΩΝ ΗΛΕΚΤΡΟΔΙΩΝ

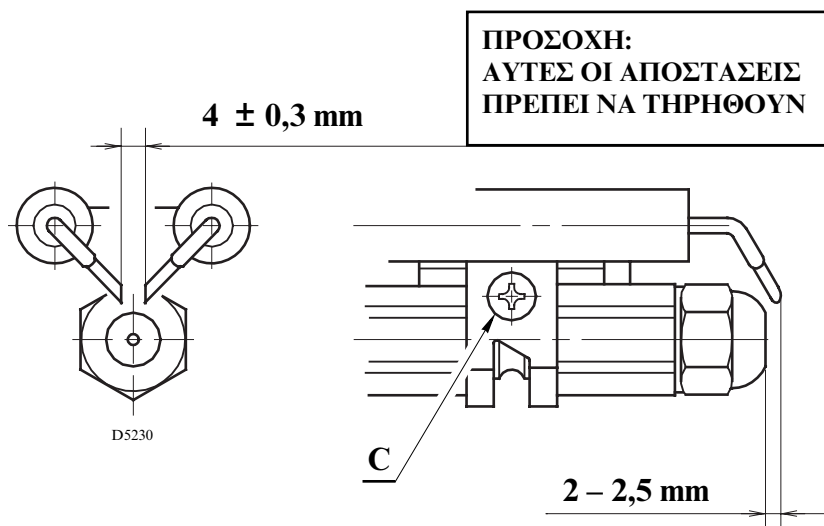

2) ΡΥΘΜΙΣΗ ΑΝΤΛΙΑΣ

Η αντλία είναι ρυθμισμένη από το εργοστάσιο σε πίεση 12 bar.

Αν η θερμοκρασία του πετρελαίου πέσει κάτω από +8 °C, αυξήστε την πίεση της αντλίας στα 14 bar.

3) ΡΥΘΜΙΣΗ ΚΕΦΑΛΗΣ ΚΑΥΣΕΩΣ

Ανεβάστε κατά ένα νούμερο τη ρύθμιση της κεφαλής δηλ. τρεις στροφές προς το (+).

Παράδειγμα: Οι οδηγίες απαιτούν να ρυθμίσετε την κεφαλή στο σημείο 3.

Εσείς ρυθμίζετε στο σημείο 4.

4) ΡΥΘΜΙΣΗ ΤΟΥ ΤΑΜΠΕΡ ΑΕΡΟΣ

Ρυθμίστε το τάμπερ του αέρα έτσι ώστε να έχετε δείκτη BACCARACH όχι κάτω από 1. (δηλ. καύση με μικρή περίσσεια σε αέρα)

